

# CAP- STORES CORBEILLE POT- CAPOTAS TINE





LE SOIN DE SIGNER TOUS LES DETAILS  
LA ATENCIÓN DE FIRMAR CADA DETALLE

**Gibus**<sup>®</sup>  
TENDE DISEGNATE DAL SOLE  
MADE IN ITALY

**FR** Des formes classiques qui offrent de nouvelles sensations. La recherche continue de la qualité des matériaux et l'attention accordée aux détails de fabrication qui ralentissent l'usure.

Conçus pour durer et pour enrichir les fenêtres, les portes, les balcons et les porches comme des bijoux enchâssés. Liberté totale de créativité dans le choix des couleurs, des tissus et des formes qui suivent en se courbant les architectures sur lesquelles les stores se posent, devenant de précieuses pièces uniques.

La protection des couvertures en Téflon, le nombre infini de combinaisons chromatiques, la malléabilité des structures, le grand nombre d'actionnements et d'automatismes disponibles, font de ces stores des compléments d'architecture parfaits sans limites et intemporels.

**ES** Formas clásicas que regalan nuevas sensaciones. Incesante búsqueda de calidad en los materiales y cuidado en los detalles constructivos que retardan el deterioro.

Proyectadas para durar y decorar ventanas, portales, balcones y porches enriqueciendolos como joyas engastadas. Total libertad creativa en la elección de colores, tejidos y formas que arqueandose siguen las arquitecturas en las que se posan, llegando a ser preciosas piezas únicas.

La protección de las coberturas con el Teflón, la infinita cantidad de combinaciones cromáticas, la maleabilidad de las estructuras, el gran número de accionamientos y automatismos disponibles, convierten esos toldos en perfectos complementos arquitecturales sin límites y sin tiempo.

**BASE  
COMPASSO**

**PROPORZIONALE  
TONDO**

**SEMITONDO  
RAGGIATO**





## BASE

### CARACTERISTIQUES STRUCTURALES

**FR** L'élégance essentielle d'un modèle classique qui s'associe facilement à différentes architectures. En mesure d'atteindre six mètres de largeur, ce store peut couvrir la surface allant de la fenêtre à la vitrine commerciale. À rayons réguliers, il conserve toujours la même dimension en hauteur et en saillie. La commande à corde est fournie de série. La commande par treuil ou à moteur est fournie sur demande.

### CARACTERÍSTICAS ESTRUCTURALES

**ES** La elegancia esencial de un modelo clásico que armoniza fácilmente con toda tipología arquitectural. Llega hasta seis metros de ancho y puede cubrir de la ventana al escaparate comercial. Construida con rayos regulares, mantiene constantes altura y salida. Accionamiento manual con cuerda de serie. A solicitud accionamiento con máquina o motorizado.

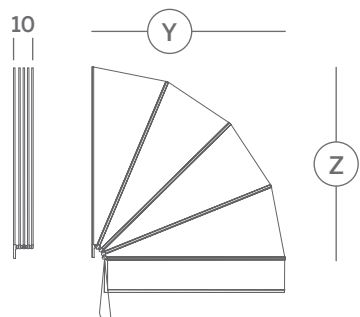

### DIMENSIONS / DIMENSIONES

**(X) Largeur/Ancho**  
cm 150-600

**(Y) Saillie/Salida = (Z) Hauteur/Altura**  
cm 80-160

## COMPASSO

### CARACTERISTIQUES STRUCTURALES

**FR** Store corbeille ayant la capacité de se projeter harmonieusement et d'une manière importante vers l'extérieur, idéale pour les zones piétonnes, pour les vitrines ou les cafés ou à la maison, pour les terrasses ayant une avancée importante. Il maintient l'équilibre du modèle base, mais permet d'avoir la partie avant plus haute afin de faciliter le passage des personnes. La commande à corde est fournie de série. La commande par treuil ou à moteur est fournie sur demande.

### CARACTERÍSTICAS ESTRUCTURALES

**ES** Armoniosa capacidad de salir más que las otras: esta capota es ideal para zonas de circulación de peatones, para escaparates o bares o viviendas que tienen terrazas muy salientes. Mantiene el equilibrio del modelo BASE, pero permite tener más alta la parte frontal para facilitar el paso de las personas. Accionamiento manual con cuerda de serie. A solicitud accionamiento con máquina o motorizado.

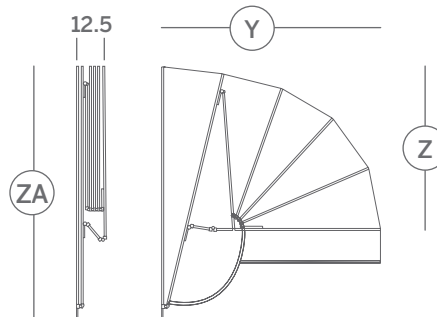

### DIMENSIONS / DIMENSIONES

**(X) Largeur/Ancho**  
cm 150-600

**(Y) Saillie/Salida = (ZA) Hauteur/Altura**  
cm 80-180







## PROPORZIONALE

### CARACTERISTIQUES STRUCTURALES

**FR** Modèle extrêmement raffiné à rayons progressifs qui modèlent sa forme particulière "en col de cygne". Idéal pour les situations qui demandent une avancée supérieure à la hauteur du store. La différence entre ces deux mesures peut varier de 10 à 40 cm. La commande à corde est fournie de série. La commande par treuil ou à moteur est fournie sur demande.

### CARACTERÍSTICAS ESTRUCTURALES

**ES** Distinción en evidencia por este modelo con arcos progresivos que dibujan su peculiar perfil a "cuello de cisne". Adecuado a todas las situaciones que requieren una salida de cobertura mayor que la altura del toldo. La diferencia entre las dos medidas puede variar entre 10 y 40 cm. Accionamiento manual con cuerda de serie. A solicitud accionamiento con máquina o motorizado.

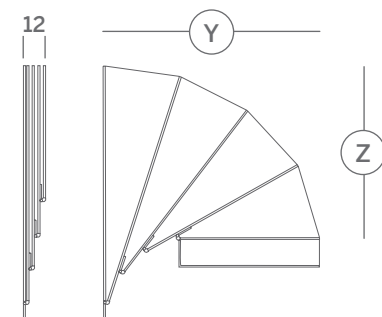

### DIMENSIONS / DIMENSIONES

**(X) Largeur/Ancho**  
cm 150-600

**(Y) Saillie/Salida**  
cm 80-180

(Z) Hauteur inférieure à la (Y) Saillie

(Z) Altura inferior a la (Y) Salida

## TONDO

### CARACTERISTIQUES STRUCTURALES

**FR** Store corbeille au charme ancien, dont la sobriété et l'élégance valorisent les fenêtres et les porches, également dans les centres historiques. La structure en arc augmente sa polyvalence et fait de chaque store une pièce unique sur mesure. La commande à corde est fournie de série. La commande par treuil ou à moteur est fournie sur demande.



### DIMENSIONS / DIMENSIONES

**(X) Largeur/Ancho**  
cm 150-400

**(Y) Saillie/Salida**  
cm 80-180

### CARACTERÍSTICAS ESTRUCTURALES

**ES** Perfume de lo antiguo en ese toldo que por su sobriedad y elegancia se presta a valorizar ventanas y porches también en los cascos antiguos. La estructura en arco aumenta su versatilidad y convierte cada toldo en una pieza única, producida a medida. Accionamiento manual con cuerda de serie. A solicitud accionamiento con máquina o motorizado.

### Vue Frontale/Vista Frontal:

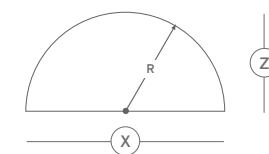

**MODELE TONDO A RAYON CONSTANT EN PLEIN CINTRE**  
**TONDO A RADIO CONSTANTE DE MEDIO PUNTO**  
 $R = Z = 1/2 X$



**MODELE TONDO A RAYON CONSTANT SURBAISSE**  
Z inférieure à  $1/2 X$   
Z ne pouvant pas être inférieure à  $1/2 R$

**TONDO A RADIO CONSTANTE REBAJADO**  
Z inferior a  $1/2 X$   
Z no puede ser inferior a  $1/2 R$

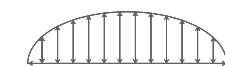

**MODELE TONDO A RAYON VARIABLE**  
**TONDO A RADIO VARIABLE**







## SEMITONDO

### CARACTERISTIQUES STRUCTURALES / CARACTERÍSTICAS ESTRUCTURALES

**FR** Structure particulière de la forme du store pour donner de la souplesse et de la personnalité aux formes. Elle peut être appliquée aux modèles BASE, COMPASSO et PROPORZIONALE, leur donnant une courbure centrale en arc à partir des épaules latérales droites. La commande à corde est fournie de série. La commande par treuil ou à moteur est fournie sur demande.

**ES** Opción estructural de la forma del toldo que quiere dar suavidad y personalidad a las formas. Ese modelo puede ser aplicado a los modelos BASE, COMPASSO y PROPORZIONALE, que adquieren una curvatura central en arco a partir de los flancos laterales rectos. Accionamiento manual con cuerda de serie. A solicitud accionamiento con máquina o motorizado.



### DIMENSIONS / DIMENSIONES

**(X) Largeur/Ancho**  
cm 150–400

**(Y) Saillie/Salida**  
cm 80–160

### SEMITONDO BASE



### SEMITONDO PROPORZIONALE

**(X) Largeur/Ancho** **(Y) Saillie/Salida**  
cm 150–400 cm 80–180



### SEMITONDO COMPASSO

**(X) Largeur/Ancho** **(Y) Saillie/Salida**  
cm 150–400 cm 80–180

## RAGGIATO

### CARACTERISTIQUES STRUCTURALES / CARACTERÍSTICAS ESTRUCTURALES

**FR** La forme du store à une structure particulière qui accentue son élégance. Elle peut être appliquée aux modèles BASE, COMPASSO et PROPORZIONALE, leur donnant une courbure qui part des épaules latérales et continue sans interruptions dans la partie centrale jusqu'au côté opposé de façon symétrique. La commande à corde est fournie de série. La commande par treuil ou à moteur est fournie sur demande.

**ES** Opción estructural de la forma del toldo que acentua su elegancia. Puede ser aplicado a los modelos BASE, COMPASSO y PROPORZIONALE, que adquieren una curvatura que empieza de los flancos laterales y sigue incesantemente en la parte central para acabar en el lado divergente de manera simétrica. Accionamiento manual con cuerda de serie. A solicitud accionamiento con máquina o motorizado.



### DIMENSIONS / DIMENSIONES

**(X) Largeur/Ancho**  
cm 150–500

**(Y) Saillie/Salida**  
cm 80–160\*

### RAGGIATO BASE



### RAGGIATO PROPORZIONALE

**(X) Largeur/Ancho** **(Y) Saillie/Salida**  
cm 150–500 cm 80–180\*

**\*FR** Toutes les options ne sont pas disponibles dans ces mesures. Il est donc conseillé de consulter le catalogue Gibus.

**ES** Dentro de estas medidas no todas las combinaciones son factibles. Por eso hagan referencia al catálogo Gibus.





## DETAILS TECHNIQUES / DETALLES TÉCNICOS

### PEINTURE

**FR** L'aluminium utilisé est soumis à un processus de chromisation pour mieux fixer la peinture à la surface précédemment nettoyée, ralentissant l'agression des agents atmosphériques ou des brouillards salins. La peinture est en poudre afin de garantir une meilleure protection contre la corrosion et les agents agressifs.

#### Standard

Blanc/Blanco RAL 9010



#### Sur demande A solicitud

Ivoire/ Marfil RAL 1013

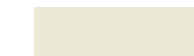

Noir/ Negro RAL 9005



+ autres couleurs RAL sur demande

### LOCADOS

**ES** El aluminio utilizado sufre un proceso de cromación que fija mejor la barniz a la superficie limpiada antes, ratardando la agresión por parte de los agentes atmosféricos o de las nieblas salinas. La barnizadura es a polvos para mayor protección de la corrosión y de los agentes agresivos.

### LAMBREQUIN

**FR** Classique, souple ou linéaire à choisir parmi les différents dessins disponibles. Le type C, h 25 cm est fourni de série. Personnalisable avec des inscriptions pour les magasins.

A



C



E



G



### BAMBALINA

**ES** Clásica, blanda o lineal puede ser elegida entre las varias formas disponibles. De serie de tipo C, h 25 cm. Personalizable con inscripciones en caso de ejercicios comerciales

B



D



F



H



### TISSUS

**FR Polyester léger ou épais**  
Gibus suggère d'utiliser Tempotest Star (polyester épais) et Tempotest Star Light (polyester léger) teinté dans la masse. Résistant à l'usure, aux rayons ultraviolets et aux agents atmosphériques, ce tissu est garanti 5 ans contre la formation des micro-trous qui peuvent être provoqués, dans les tissus normaux, par les sollicitations du vent et par le pliage continu. Soudé de série, cousu sur demande.

#### Acrylique

Cousu de série, soudé sur demande. Coutures avec du fil TENARA de Gore garanties 10 ans.

### TEJIDOS

**ES Poliéster ligero o pesado**  
Gibus sugiere el empleo de Tempotest Star (poliéster pesado) y Tempotest Star Light (poliéster ligero) teñido en masa. Resistente al deterioro, a los rayos ultravioletas y a los agentes atmosféricos, ese tejido es garantizado por 5 años contra la formación de microagujeros que pueden ser causados, en tejidos normales, por las sollicitaciones del viento y por doblarlo continuamente. Soldado de serie, cosido a solicitud.

#### Acrílico

Cosido de serie, soldado a solicitud. Costuras con hilo TENARA de Gore con garantía por 10 años.

### SYSTEMES D'ENROULEMENT

**FR** Un vaste choix de systèmes d'ouverture et de fermeture, à corde, par treuil ou à moteur, en fonction des modèles, des dimensions ou des exigences spécifiques. Motorisations et automatismes garantis par un partenaire d'excellence tel que Somfy®. La commande par corde est fournie de série. Sur demande voir fig. 1, 2, 3.

### SISTEMAS DE ENROLLAMIENTO

**ES** Amplia elección de sistemas de apertura y cierre, a cuerda, a manivela o a motor, según los modelos, los tamaños o sus exigencias. Motorizaciones y automatismos garantizados por un socio de excelencia como Somfy®. De serie accionamiento manual a cuerda. A solicitud ver fig. 1, 2, 3.

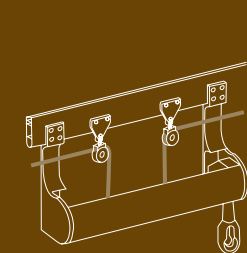

1 COMMANDE PAR TREUIL A TUBE 2 OU 3 CORDES APPLIQUEE SUR LA STRUCTURE

ACCIONAMIENTO CON MÁQUINA CON MANIVELA 2 O 3 CUERDAS APLICADO A LA ESTRUCTURA

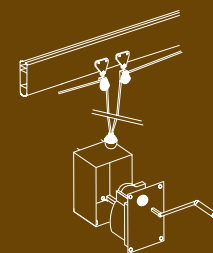

2 COMMANDE PAR TREUIL A MANIVELLE APPLIQUEE A LA PAROI

ACCIONAMIENTO CON MÁQUINA CON MANUBRIO APLICADO A PARED

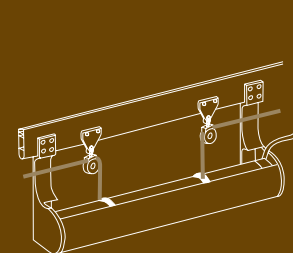

3 COMMANDE A MOTEUR STANDARD RTS OU IO-HOMECONTROL

MANDO A MOTOR ESTÁNDAR RTS O IO-HOMECONTROL



TELIS 1 ATRIO RTS TELECOMMANDE MANDO



SITUO MOBILE IO-HOMECONTROL TELECOMMANDE MANDO



**FR** De la toile aux détails de fabrication, de la production au client: la qualité totale Gibus est synonyme d'excellence dans les tissus, dans les mécanismes et dans la fabrication jusqu'à l'assistance et à la compétence des points de vente.

**ES** De la lona a los detalles de construcción, de la producción al cliente: la Calidad Total Gibus es excelencia en los tejidos, en los mecanismos y en las elaboraciones hasta llegar a la asistencia y a la competencia que se pueden encontrar en los puntos de venta.



**FR** Une collection de 555 dessins, pouvant être assortis aux autres parties de la structure. De nombreuses possibilités pour un store sur mesure comme dans l'atelier du couturier italien.

- Tissus traités TEFLON pour résister au soleil, à la pluie, à la pollution, aux moisissures
- Coutures en fil TENARA® garanties 10 ans contre l'usure
- Deux séries de PVC occultants spécifiques pour la protection totale soleil-pluie
- Nouveaux tissus en polyester pour de meilleures performances

- **ES** Una colección de 555 diseños, coordinables con las otras partes de la estructura. Muchas oportunidades para un toldo a medida, como en el taller del sastre italiano.
- Tejidos con tratamiento TEFLON para resistir a sol, lluvia, esmog, moho
- Costuras en hilo TENARA aseguradas por 10 años contra el deterioro
- Dos series de PVC oscureciente específicos para la protección total sol-lluvia
- Nuevos tejidos en poliéster para mejores prestaciones.



**FR** Des technologies de fabrication avancées et un soin artisanal dans les finitions, pour des mécanismes qui durent et qui fonctionnent parfaitement à long terme.

- structure en alliage léger d'aluminium
- détails en acier inox
- chromation de l'aluminium pour protéger même les parties les plus distantes et prévenir de l'agression des agents atmosphériques

- **ES** Avanzadas tecnologías de construcción y esmero artesanal en los acabados, por mecanismos que duran y funcionan perfectamente en el tiempo.
- estructura en aleación ligera de aluminio
- detalles en acero inoxidable
- cromación del aluminio para proteger incluso las partes más apartadas y escondidas de la agresión por parte de agentes externos.



**FR** La sécurité certifiée d'un store d'extérieur solide et robuste, à l'avant-garde dans le respect des normes de la Communauté Européenne. Marque CE obligatoire sur les stores conformément à la réglementation européenne UNI EN 13561.

**ES** La seguridad certificada de un toldo sólido y robusto, en el cumplimiento de las normas de la Comunidad Europea. Marca CE, obligatoria en los toldos según la normativa europea UNE EN 13561.



**FR** Nous sommes les premiers à être satisfaits et certains de la qualité de nos produits, c'est pourquoi nous vous les garantissons 5 ans.

Les conditions de garantie sont spécifiées dans le "mode d'emploi et d'entretien" fourni avec tous les produits.

**ES** Estamos muy satisfechos y seguros de la calidad de nuestros productos, por eso se los garantizamos por 5 años. Las condiciones de garantía están precisadas en el manual "uso y mantenimiento" que acompaña cada producto.



**FR** Le Spécialiste Gibus sera à votre disposition pour toutes les informations spécifiques: Pour un contrôle sur place, pour recevoir des conseils appropriés et pour rédiger un devis précis.

**ES** Para toda la información específica tendrá a disposición el Especialista Gibus: para visitar sus instalaciones y evaluar el proyecto que quiere realizar, para darle los consejos más apropiados y preparar un presupuesto esmerado.



stampato  
con il sole

Grafiche Antiga spa



MIX  
Paper from  
responsible sources

FSC® C008309

**Gibus**<sup>®</sup>  
TENDE DISEGNATE DAL SOLE

**FR** Les photographies, dessins et couleurs, sont fournis à titre d'exemple, ils n'ont aucune valeur contractuelle. Pour toute souscription à un contrat, se référer au catalogue Gibus en vigueur. Imprimé par Grafiche Antiga spa - Janvier 2012

**ES** Fotografías, esquemas, colores, tienen finalidad ejemplarizadora, no tienen algún valor contractual. Para la suscripción del contrato, es necesario hacer referencia al catálogo Gibus en vigencia. Imprimido por Grafiche Antiga spa - enero 2012

**Gibus** Via L. Einaudi, 35 - 35030 Saccolongò (Pd - Italy) - [www.gibus.it](http://www.gibus.it) - [www.design.gibus.it](http://www.design.gibus.it) - Graphic design: Santacroce DDC